

# ラミネーター

## SP-LMN01

一般家庭用

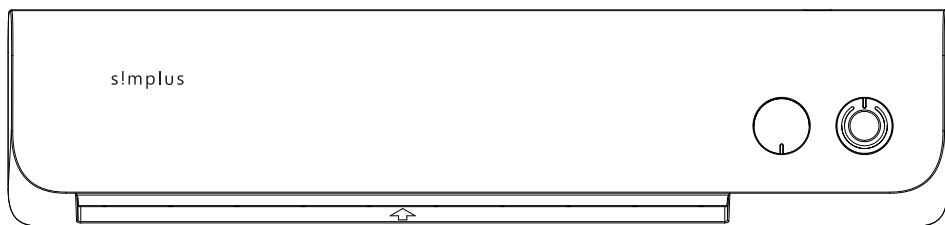

MADE IN CHINA

### もくじ



安全上のご注意	2	お手入れのしかた	5
各部の名称	3	故障かな?と思ったら	6
製品仕様	3	アフターサービス	7
使用方法	4-5	保証書	8



- このたびは、本製品をお買い上げいただきましてありがとうございます。この取扱説明書をよくお読みいただき、正しくお使いください。
- 保証書に販売店名や購入日が記入されていることをご確認ください。
- この取扱説明書は大切に保管し、必要なときにご参照ください。
- デザイン及び仕様は予告なく変更される場合があります。
- 本書に記載の社名および製品名は各社の商標または登録商標です。
- 本製品は日本国内でのみご使用いただけます。For use in Japan only.
- 本取扱説明書の内容を無断で複写・転載することを禁じます。

# 安全上のご注意

- ご使用前にこの「安全上のご注意」をよくお読みのうえ、正しくご使用ください。
- お読みになったあとはいつでも見られるところに大切に保管してください。

## ■図記号の例

	
警告(注意を含む)を促す内容を示すものです。	禁止(してはいけない事)を示すものです。

 警告	使用しない時、または移動や清掃を行う前には、必ずラミネーターの電源プラグを抜いてください。
	ラミネーターを清掃する際は、乾いた布で拭いてください。
	子供やペットの手の届かない場所に保管してください。
	製品に記載されているすべての警告と指示に従ってください。
 禁止	電源コードが破損している場合、直ちに使用を中止してください。
	紙の入口付近に指、髪、衣類やアクセサリーを近づけないでください。重大な怪我の原因となる恐れがあります。
	使用中、ラミネーターの上部が熱くなりますので、触れないでください。
	機械を熱源の近くや湿度の高い場所に置かないでください。
	金属やプラスチック製品(鉄、銅、アルミニウムなど)のラミネートをしないでください。
ラミネートフィルムや指定された物以外を機械に挿入しないでください。本機はラミネート専用です。	
装置のカバーを取り外したり、機械を分解したりしないでください。本製品には修理可能な部品は含まれておりません。	

# 各部の名称

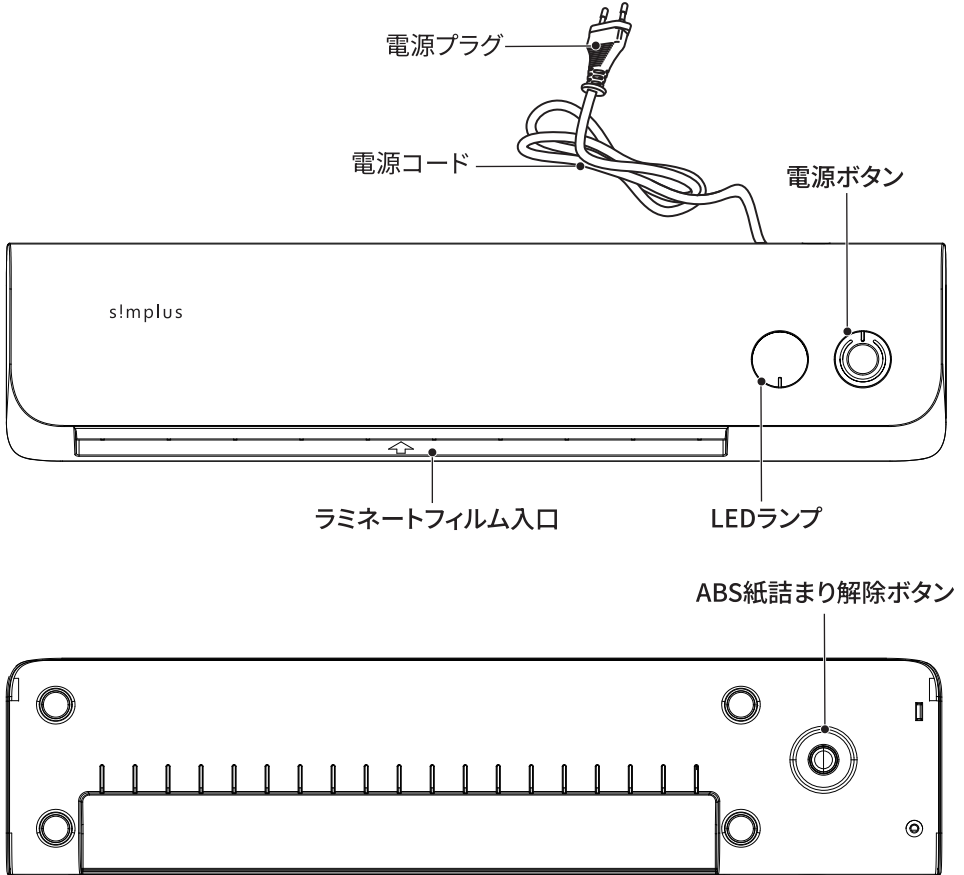

# 製品仕様

製品名	シンプラス ラミネーター	最大対応用紙厚さ	0.5mm
品番	SP-LMN01	予熱時間	約3~5分
定格周波数	50/60Hz	ラミネート速度	約260mm/分
定格消費電力	130W	定格電圧	AC100V
本体重量(N.W)	約0.63kg	電源コード	約1.6m
定格電流	1.4A	製品サイズ	34(奥行き)×8(幅) ×5.1(高さ)cm
最大対応用紙サイズ	A4サイズ(210×297mm)		

# 使用方法

## 1. 電源を接続する

ラミネーターを電源コンセントに接続してください。

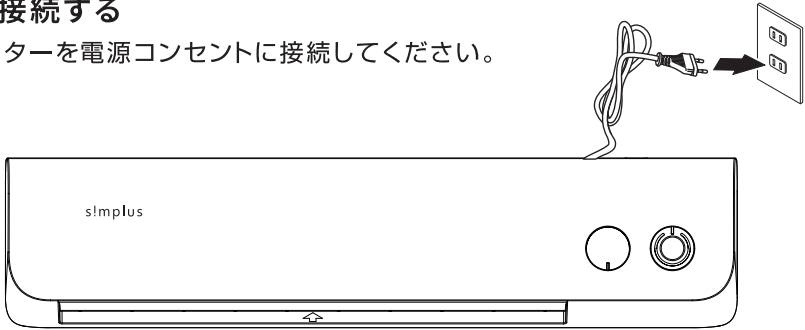

## 2. 電源を入れて加熱する

- ① 上部の電源ボタンを押すと、LEDランプが白色に点滅し、加熱が開始されます。
- ② 約3～5分後、機械が適切な動作温度に達すると、LEDランプが点灯状態になります。これでラミネーターの準備が完了です。

## 3. ラミネートフィルムを準備する

用紙をラミネートフィルムからはみ出さないように配置し、閉じている方にできるだけ近づけて置いてください。



**注意**

- 厚さが250ミクロン（片面125ミクロン）を超えるラミネートフィルムは使用しないでください。

## 4. ラミネートを開始する

ラミネートフィルムを入口から挿入し、ローラーに当たるまで押し当ててください。



**注意**

- ラミネートフィルムの開いているほうから挿入しないでください。

## 5. ラミネート完了

ラミネートフィルムは機械を通過し、後部から排出されます。

# 使用方法

## 6. 電源を切る

使用后、電源ボタンを押して電源を切り、電源プラグを抜いてください。

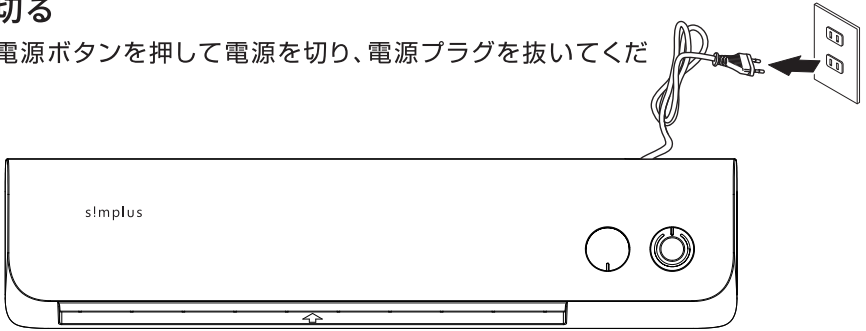

## 7. スリープ状態

1時間以上使用すると、LEDランプがゆっくり点滅し、温度制御システムによりスリープ状態に入ることを示します。

## 8. 故障時の表示

LEDライトが高速で点滅する場合は、システムエラーが発生していることを示します。本体を点検してください。

# お手入れのしかた

残留物がラミネートの仕上がりに影響を及ぼす可能性があります。そのため、以下の手順でローラーを定期的に清掃してください。

- A4サイズの紙をラミネーターの入口に挿入してください。
- 残留物が紙に付着することで取り除かれます。
- この作業を数回繰り返すことで、ローラーが清掃されます。

# 故障かな?と思ったら

状態	考えられる原因	対応方法
ラミネーターが正常に起動しない	電源が入っていない	機械がコンセントに接続されていることを確認する
	用紙が詰まっている	機械内に用紙の詰まりがないことを確認する
本体が過熱して停止した	温度が130度に達すると、機械を保護するために自動的に動作を停止します	ラミネーターの電源を切り、温度が下がるのを待つ
		使用可能な温度になると自動的に再起動します

## 紙詰まりが解消できない場合の対処方法

- ① ラミネーターの電源を切って、電源プラグを抜きます。
- ② 「ABS紙詰まり解除ボタン」を軽く押し、詰まった用紙を取り出します。



**注意**

- 火傷や感電の恐れがあるため、必ず電源プラグをコンセントから抜いてから操作してください。

# アフターサービス

## 保証書

- 保証書は販売店にて所定事項（販売店名、お買い上げ年月日など）を記入もしくは、保証書添付シートを印字してお渡ししますので、保証内容をよくお読みのうえ大切に保管してください。
  - 保証期間はお買い上げ日から1年間です。  
（保証期間中でも有償修理になることがありますので、保証規定をよくお読みください）
  - 保証期間中は保証規定に従い無償修理いたします。
  - 保証期間が過ぎているときはお買い上げの販売店または弊社お客様サポートセンターにご相談ください。修理によって機能が維持できる場合はご要望により有償修理いたします。
- ※この保証書は本書で明示した期間、条件のもとにおいて無償修理をお約束するものです。従ってこの保証書によってお客様の法律上の権利を制限するものではありませんので、保証期間経過後の修理などについてご不明の場合は、お買い上げの販売店または弊社お客様サポートセンターにお問い合わせください。

## 保証規定

1. 取扱説明書などの注意書きに従った正常な使用状態で保証期間中に故障した場合は弊社が無償修理いたします。
2. 修理はお買い上げの販売店または弊社お客様サポートセンターに必ず製品本体と保証書をご提示のうえ、ご相談ください。
3. ご贈答、ご転居の際は、弊社お客様サポートセンターにご相談ください。
4. 次のような場合、保証期間中でも有償修理になります。
  - ・火災、塩害、ガス害、地震、風水害、落雷など天災地変による故障や損害。
  - ・指定以外の電圧を加えたことによる故障や損傷。
  - ・お買い上げ後の落下、移動など運送上の破損および取り付け時の故障や損傷。
  - ・保証書のご提示がない場合。
  - ・保証書にお客様名、お買い上げ日、販売店名の記入がない、または記載事項が書き換えられた場合。
  - ・一般家庭用以外（例えば業務用の長時間使用、車両、船舶への搭載）に使用された場合の故障や損傷。
  - ・譲渡、転売、中古販売、オークションなどにて入手された場合。
  - ・使用上の誤り、および不当な修理や改造による故障や損傷。
  - ・不具合の原因が本製品以外（外部要因）による場合。
5. 本書は日本国内においてのみ有効です。（This warranty is valid only in Japan.）
6. 保証書は再発行いたしませんので、大切に保管してください。

## その他

- 本製品の補修用性能部品の保有期間は、製造終了後1年間です。  
補修用性能部品とは、その製品の機能を維持するために必要な部品です。
- アフターサービスについてご不明な点は、お買い上げの販売店または弊社お客様サポートセンターにご相談ください。

# 保証書

製品名	ラミネーター
品番	SP-LMN01
お買い上げ日	年 月 日
保証期間	お買い上げ日から1年間
お客様	〒 ー ご住所
	お名前 様
	電話番号 ー ー
販売店名	印

## 個人情報の取り扱いについて

- 保証書にご記入いただきました個人情報(氏名・住所・電話番号)につきましては、以下の通り取り扱いいたします。
- 記載された個人情報は本製品にかかわる業務においてのみ利用します。
- 取得した個人情報は、法律上許される場合を除き第三者に提供することはありません。

**注意:**  保証については「アフターサービス」のページで重要な内容と事柄をご覧ください。事前にご一読いただきますようお願いいたします。

 愛情点検	長年のご愛用のラミネーターの点検を	
	こんな症状はありませんか ■ 電源プラグ・電源コードが異常に熱い。 ■ 電源コードに深いキズや変形がある。 ■ 焦げ臭いにおいがする。 ■ 触れるとビリビリ電気を感じる。 ■ その他の異常や故障がある。	ご使用中止 電源プラグを抜いて、販売店または弊社お客様サポートセンターに点検をご相談ください。

## お客様サポートセンターのご案内

### 製品に関するお問い合わせ窓口

# 050-5538-3184

受付時間

平日10:00~12:30、13:30~17:00(土日祝・年末年始はお休みさせていただきます。)

### 株式会社ジェネレーションパス

〒160-0023

東京都新宿区西新宿 6-12-1 パークウエストビル 5F